

**NÁVOD NA MONTÁŽ  
VNITŘNÍ ŽALUZIE IDS  
MONTAGEANLEITUNG  
INNENJALOUSIEN IDS  
INSTALLATION INSTRUCTIONS  
VENETIAN BLINDS IDS  
INSTRUCTIONS DE MONTAGE  
STORES VÉNITIENS IDS**

**IDS**

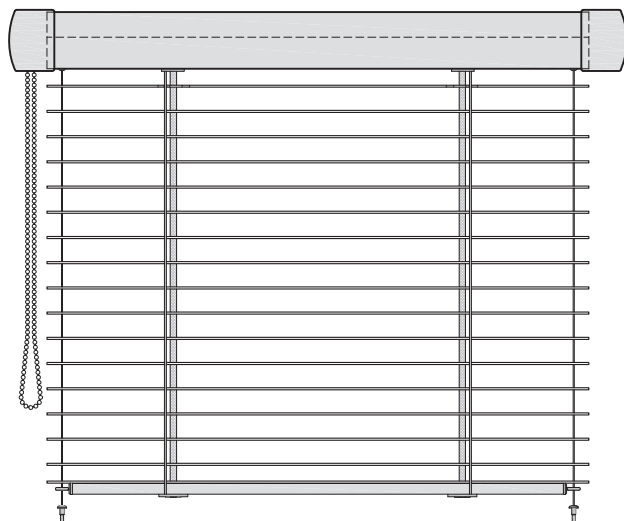

**K tomuto návodu**

Montáž této žaluzie může probíhat pouze dle návodu a příložených dokumentů. Pracovní postupy, které jsou specifické pouze pro určité typy žaluzií, jsou v návodu blíže popsány nebo označeny. Tento návod předějte budoucímu uživateli.



Tento symbol upozorňuje na případné nebezpečí.

**Bezpečnostní pokyny**

Při montáži a užívání zohledněte náš příložený dokument

“Climax: Bezpečnostní pokyny”

Žaluzie slouží jako ochrana před sluncem. Neodborné změny nebo přestavby žaluzií jsou zakázány! Žaluzie skladujte tak, aby byly chráněné před poškozením. Montáž může být provedena pouze odborníkem. Je nutné zohlednit předpisy pro prevenci úrazů. Montážní místo zabezpečte uzavřením, tak aby poskytovalo dostatek místa pro montáž!

Jakýkoliv zásah do výrobku (bez konzultace s odbornou montážní firmou), jakož i demontáž a montáž, je nepřipustný z hlediska bezpečnosti a funkčnosti výrobku. U interiérových žaluzií ovládaných řetízku/sňůrou je vhodné umístit řetízek/sňůru mimo dosah dětí. Při průvanu či jiném působení větru je vhodné žaluzii zasunout, jinak hrozí nebezpečí poškození!

**Před montáží**

Spojovací materiál je součástí dodávky!

Pro montáž si připravte:

Vrtačka, vrták  $\varnothing$  3 mm (plastová okna) nebo  $\varnothing$  5,2 mm (dřevěná okna) + imbus 3 mm, křížový šroubovák, nůžky, pravítko, tužka

**Kontrola balení**

- Ochranné folie a transportní zabezpečení odstraňte teprve až u patřičného pracovního kroku!
- Pro likvidaci obalového materiálu i vlastního výrobku, příp. jeho elektronických prvků, použijte způsobu a sběrných míst k tomu určených.
- Zkontrolujte, jestli je obsah balení kompletní.
- Při škodách způsobených transportem okamžitě informujte Vašeho dodavatele!



Nemontujte žádné poškozené zařízení!

**Kontrola montážního místa**

- Souhlasí údaje (rozměry) v montážní dokumentaci s rozměry přímo na montážním místě, tak aby bylo možné montáž uskutečnit?
- Je zajištěn dostatek místa a prostoru pro samotnou montáž?

Pokud se vyskytly nějaké odchylky, informujte Vašeho dodavatele.

**Oprava interiérové žaluzie**

Opravy mohou být prováděny jen odbornou firmou. Musí být použity výhradně náhradní díly firmy SERVIS CLIMAX a.s.

Při vrzání a skřípání pohyblivých částí doporučujeme namazat vhodným mazivem.

Technické změny vyhrazeny

**Hinweise zu dieser Anleitung**

Die Montage der Jalousie ist lediglich gemäß dieser Anleitung und den Begleitdokumenten auszuführen. Arbeitsvorgänge, die nur für bestimmte Jalousientypen spezifisch sind, sind in der Anleitung näher beschrieben oder gekennzeichnet.

Die Anleitung ist dem künftigen Benutzer zu übergeben.



Dieses Symbol weist auf mögliche Gefahren hin.

**Sicherheitshinweise**

Bei der Montage und Verwendung beachten Sie unser beigefügtes Dokument

“Climax: Sicherheitshinweise”

Jalousien dienen als Sonnenschutz. Unsachgemäße Änderungen oder Umstellungen der Jalousien sind verboten! Jalousien sind geschützt vor Beschädigungen aufzubewahren. Die Montage darf nur von einem Fachmann durchgeführt werden. Unfallverhütungsvorschriften sind einzuhalten. Der Montageort ist sicher Abzusperren, um genügend Raum für die Montagarbeiten zu gewährleisten.

Jeder Eingriff in das Produkt (ohne Rücksprache mit dem Montagefachbetrieb) sowie dessen Demontage und Montage ist mit Hinsicht auf die Sicherheit und Funktionalität des Produkts unzulässig. Bei Innenjalousien mit Bedienungskette/Bedienungsschnur sollte die Kette/ der Schnur außerhalb der Reichweite von Kindern angebracht werden. Bei Zugluft oder anderer Windwirkung sollte die Jalousie zusammengezogen werden, um Beschädigungsgefahr zu vermeiden!

**Vor der Montage**

Verbindungsmaterial ist im Lieferumfang enthalten!

Für die Montage wird folgendes Werkzeug benötigt:

Handbohrmaschine, Bohrer  $\varnothing$  3 mm (Kunststofffenster) oder  $\varnothing$  5,2 mm (Holzfenster) + Inbusschlüssel 3 mm, Kreuzschlitz-Schraubendreher, Schere, Lineal, Bleistift

**Überprüfung der Verpackung**

- Schutzfolien und Transportsicherung erst bei dem entsprechenden Arbeitsschritt entfernen!
- Zur Entsorgung des Verpackungsmaterials, des Produkts selbst sowie seiner etwaigen elektronischen Elemente sind die hierfür vorgesehenen Methoden und Sammelstellen zu benutzen.
- Packungsinhalt auf Vollständigkeit prüfen.
- Bei Transportschäden unverzüglich Ihren Lieferanten verständigen!



Keine beschädigten Produkte installieren!

**Überprüfung der Einbaustelle**

- Stimmen die Angaben (Abmessungen) in den Montageunterlagen mit den Abmessungen direkt am Montageort überein, so dass die Montage durchgeführt werden kann?
- Ist genügend Platz und Raum für die Montagarbeiten sichergestellt?

Sollten Abweichungen vorkommen, informieren Sie Ihren Lieferanten.

**Reparatur der Innenjalousie**

Reparaturen dürfen nur von einem Fachbetrieb durchgeführt werden. Es sind ausschließlich Ersatzteile von SERVIS CLIMAX a.s. zu verwenden.

Bei Knarren und Quietschen von beweglichen Teilen wird empfohlen, diese mit geeignetem Schmiermittel zu schmieren.

Technische Änderungen vorbehalten

**This manual**

Always use this manual and attached documents to install the Venetian blinds. Procedures that are specific only to certain types of blinds are described in more detail in the manual. Provide this manual to the future user.



This symbol indicates danger.

**Safety instructions**

For installation and use, refer to the enclosed document "Climax: Safety instructions"

The blind serves as protection against the sun. Unskilled changes or modifications to blinds are prohibited! Store blinds protected from damage. Installation can only be carried out by a specialist. Injury prevention regulations must be taken into account. Secure the mounting site by closing to provide enough space for mounting!

Any interference with the product (without consulting a specialist installer), as well as disassembly and assembly, is not permissible for the safety and functionality of the product. For chain/cord-operated Venetian blinds, it is advisable to place the chain/cord out of the reach of children. In case of drafts or other effects of wind, it is advisable to retract the blind, otherwise there is a risk of damage!

**Prior to installation**

Fasteners are included. Prepare the following for installation: electric drill, drill  $\varnothing$  3 mm (plastic window) nebo  $\varnothing$  5.2 mm (wooden window) + Allen key 3 mm, cross screwdriver, scissors, ruler, pencil

**Check of the contents**

- Remove the transport protection and protective wrappers at the appropriate working step!
- For disposal of packaging material and the product itself, or its electronic components, use the method and collection points designated for that purpose.
- Check the contents of the box
- Immediately inform the supplier of any damage caused during transport!



Never install damaged equipment!

**Check of the installation site**

- Do the dimensions in installation documents match the actual installation site dimensions so that the installation can be performed?
- Is there enough space for the installation?

Inform your supplier if there are any discrepancies.

**Repair of Venetian blind**

Repairs can only be carried out by a specialist company. Only spare parts of SERVIS Climax a.s. can be used.

When moving parts are creaking and squeaking, we recommend lubricating with a suitable lubricant.

Subject to technical changes

**A propos de ces instructions**

Le montage du store vénitien doit être réalisé selon les instructions et les documents joints. Les opérations spécifiques pour certains types de stores vénitiens sont décrites ou indiquées dans ces instructions de montage. Cette notice est à remettre au futur utilisateur.



Ce symbole signale un possible danger.

**Mise en garde**

Pendant le montage et l'utilisation du produit veuillez prendre connaissance du document ci-joint

“Climax: Avertissements de sécurité”

Le store vénitien sert de protection solaire. Des modifications non-professionnelles ou des transformations de ces stores vénitiens sont interdites. Veuillez stocker les stores vénitiens de manière à les protéger contre tout type d'endommagement. Le montage ne peut être effectué que par des personnes qualifiées. Il faut respecter les instructions afin de prévenir tout risque d'accidents. Veuillez sécuriser et isoler le lieu de montage afin qu'il y ait assez de place pour le montage.

Toute intervention sur le produit (sans consultation avec une société de montage) ainsi que le démontage et le remontage n'est pas autorisé du point de vue de la sécurité et du fonctionnement du produit. Il est préconisé de tenir les chainettes de manœuvre des stores hors de portée des enfants. Si un courant d'air ou un autre effet induit par de vent est constaté, le store doit être remonté au vu du risque d'endommagement encouru.

**Avant le montage**

Le matériel de fixation est livré avec le store.

Pour le montage du store vénitien munissez-vous :

D'une perceuse, d'un foret  $\varnothing$  3 mm (fenêtres en plastique) ou  $\varnothing$  5,2 mm (fenêtres en bois) + d'une clef Allen 3 mm, d'un tournevis cruciforme, de ciseaux, d'une règle, d'un crayon

**Contrôle du colis à la réception**

- Les films plastique et de protection pour le transport sont à ôter une fois que l'étape d'installation concernée est terminée.
- Éliminez les matériaux d'emballage et le produit lui-même, éventuellement ses composants électroniques, de façon convenable est dans les lieux prévus à cet effet.
- Vérifiez que le colis soit bien arrivé en entier.
- En cas de dommages causés en cours de transport, veuillez en informer votre fournisseur



Ne montez jamais un dispositif endommagé.

**Contrôle du lieu de montage**

- Est-ce que les dimensions mentionnées dans la documentation de montage correspondent-elles bien aux dimensions observées directement sur le terrain afin de s'assurer que le montage soit réalisable ?
- Y a-t-il assez de place et d'espace pour le montage ?

Si des différences sont constatées, veuillez en informer votre fournisseur.

**Réparation du store vénitien**

Sous réserve de modifications techniques

Toute réparation doit être conduite par une société spécialisée. Uniquement les pièces détachées fabriquées par la société SERVIS Climax a.s. doivent être utilisées.

Nous vous recommandons, en cas de grincement et de crissement des parties mobiles, d'effectuer un graissage approprié.

Montáž žaluzie / Montage der Innenjalousie / Installation of Venetian / Montage du store

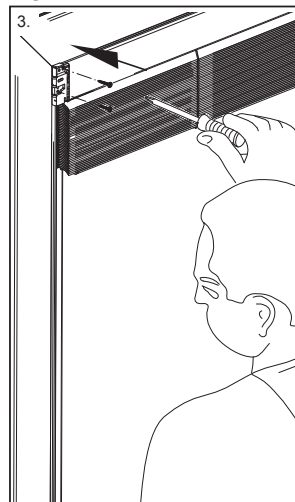
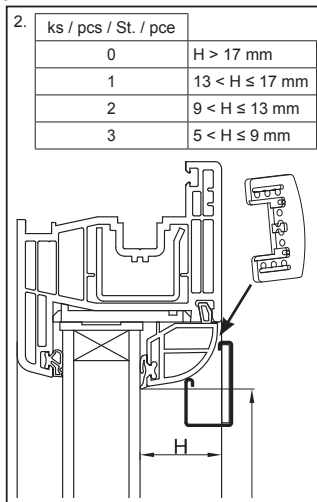
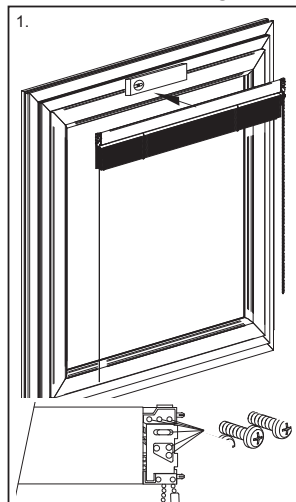

Kotvení bočního vedení / Verankerung der Seitenführung / Anchoring of side guiding / Ancrage du guidage latérale

A. Provedení s kolíkem / Befestigung mit Spannstift / version with tension pin / Version avec broche

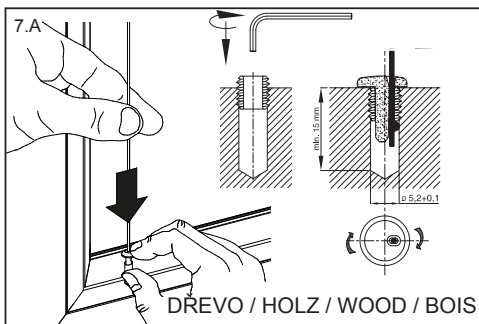
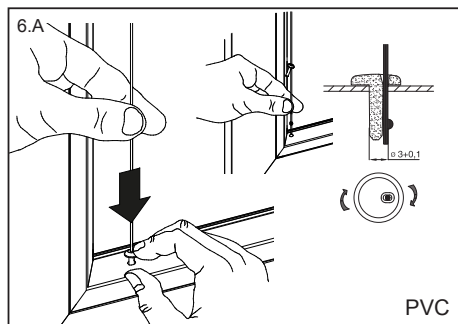
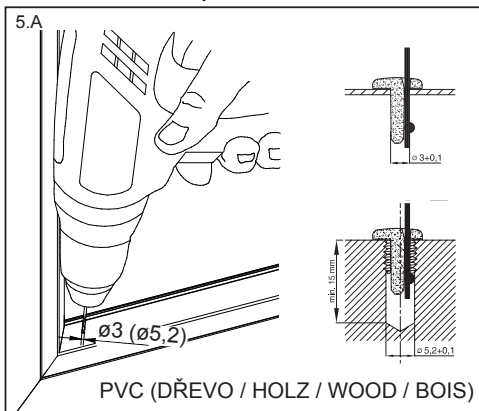
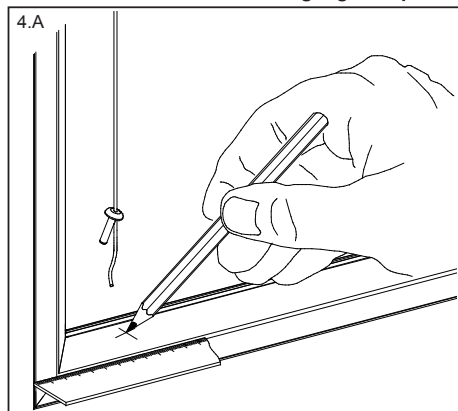

**Kotvení bočního vedení / Verankerung der Seitenführung / Anchoring of side guiding / Ancrage du guidage latérale**

**B. Provedení na stěnu / Wandbefestigung / Wall-version / Version fixation mur**

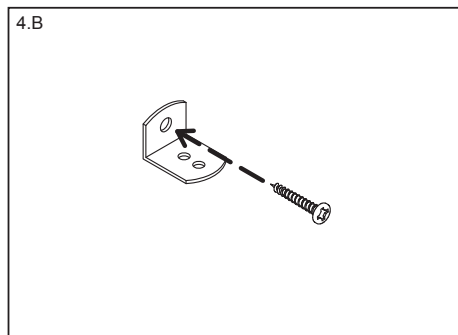

Ukotvíte úchyt vedení tak, aby lanko směřovalo svisle dolů. / Die Führungshalterung so verankern, dass das Führungsseil senkrecht nach unten führt. / Anchor the side guiding fixation so that the wire points vertically down. / Fixez l'ancrage du guidage latérale de façon à ce que le câble soit orienté verticalement vers le bas.

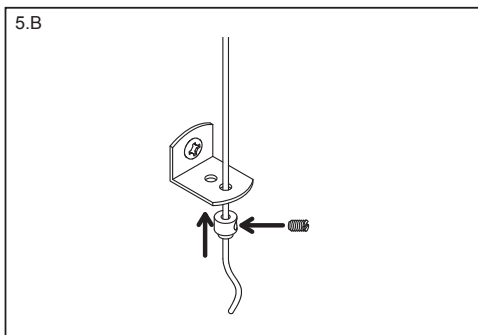

Proveďte lanko skrz otvor v úchytu vedení. Otvor vybírejte na základě konkrétní montáže, případně podle provedení žaluzie. / Das Führungsseil durch die Öffnung in der Führungshalterung führen. Die Öffnung mit Hinsicht auf die jeweilige Installation oder Ausführung der Jalousie wählen. / Pass the wire through the hole in the side guiding fixation. Select the hole on the basis of the specific installation, or depending on the design of the blind. / Passez le câble à travers l'ouverture de l'ancrage du guidage. Choisissez l'ouverture en fonction du type de montage, éventuellement en fonction de la version du store.

**C. Provedení na parapet / Befestigung an der Fensterbank / version on window sill / Version fixation appui de fenêtre**

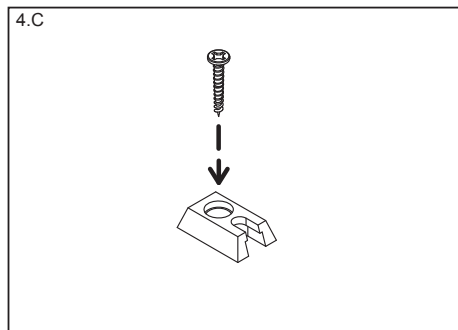

Ukotvíte úchyt vedení tak, aby lanko směřovalo svisle dolů. / Die Führungshalterung so verankern, dass das Führungsseil senkrecht nach unten führt. / Anchor the side guiding fixation so that the wire points vertically down. / Fixez l'ancrage du guidage latérale de façon à ce que le câble soit orienté verticalement vers le bas.

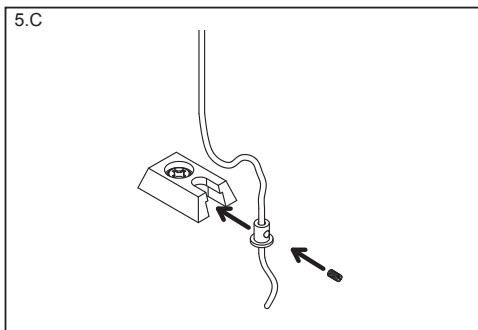

Vypínání bočního vedení / Seitenführung spannen / tightening of side guiding / Etirage du guidage latérale

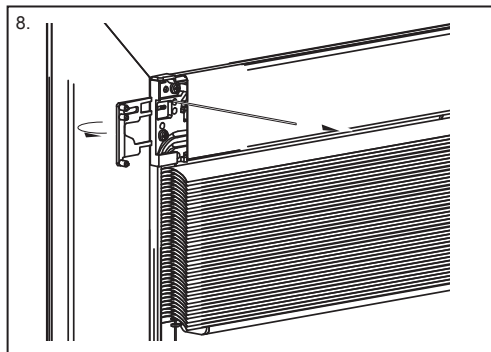

Sejměte krytku z horního profilu, odjistěte bludiště a tahem za lan-  
ko vedení vypněte. Zajistěte bludiště. / Die Abdeckkappe von der  
Oberschiene entfernen, das Labyrinth entriegeln und durch Ziehen  
am Führungsseil die Führung spannen. Das Labyrinth verriegeln.  
/ Remove the cap from the head rail, unlock the "labyrinth" and  
pull the wire to tighten it. Secure the "labyrinth". / Otez le cache  
du profilé supérieur, débloquez le labyrinthe et tendez le câble en  
tirant sur le câble. Bloquez le labyrinthe.

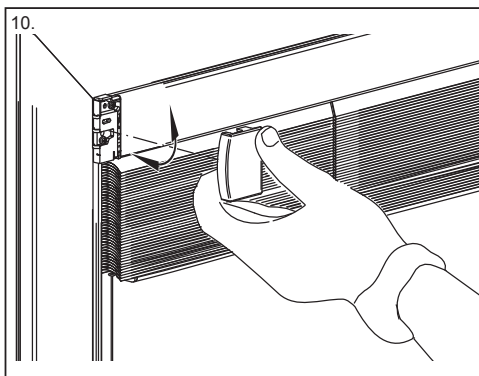
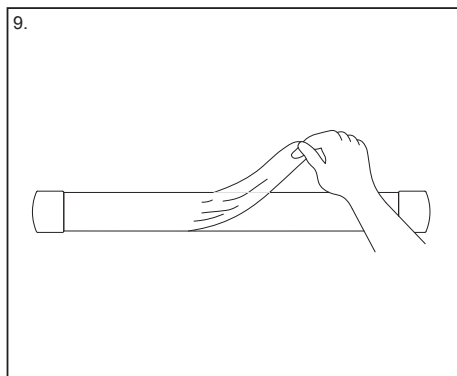



**Kotvení řetízku / Befestigung der Bedienkette / Anchoring of chain / Ancrage de la chaînette**

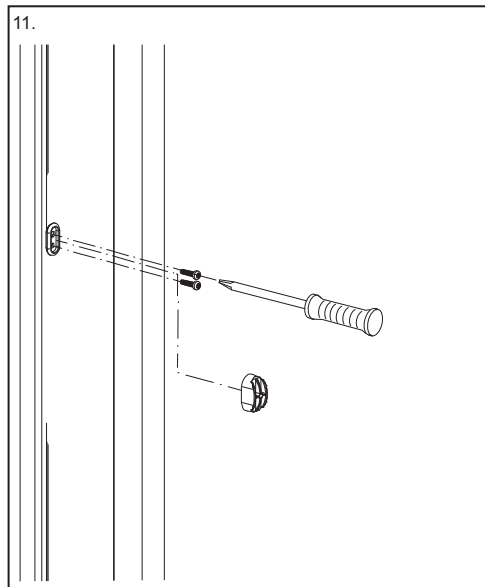

Ukotvíte úchyt řetízku tak, aby řetízek směřoval svisle dolů. Bezpečnostní uchycení řetízku viz str. 10. / Die Kugelkettenhalterung so befestigen, dass die Kugelkette senkrecht nach unten führt. Sicherung der Kette mit Spannvorrichtung siehe Seite 10. / Anchor the chain fixation so that the chain points vertically down. Safety chain attachment - see p. 10. / Fixez l'ancrage de la chaînette de façon à ce que la chaînette soit orientée verticalement vers le bas. Fixation de sécurité de la chaînette, voir page 10.

**Uchycení RONDO lišty / Montage der RONDO-Blende / Fixation of RONDO plate / Fixation du profilé RONDO**

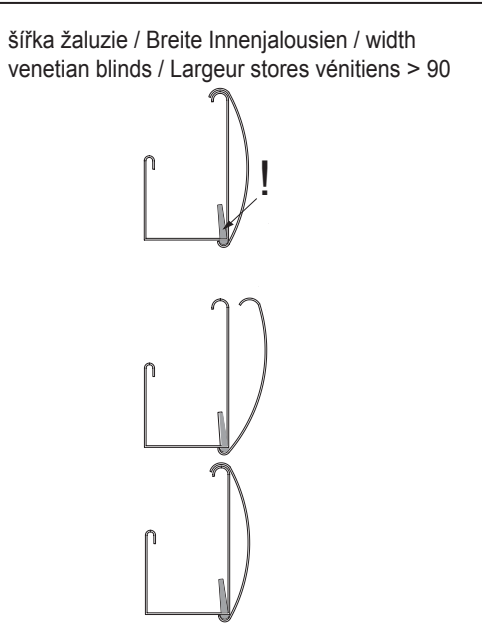
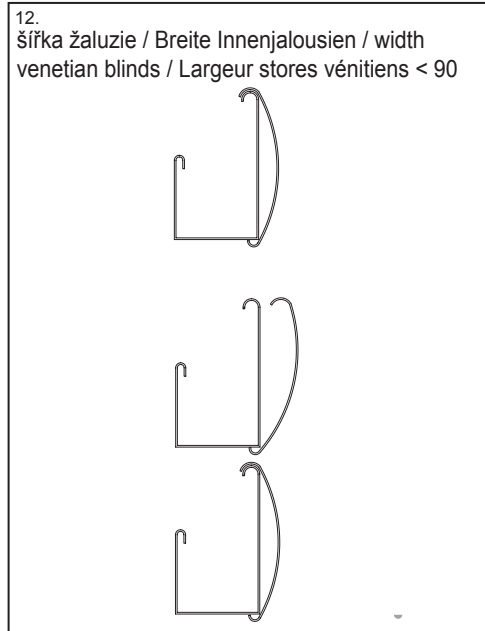

**ČSN EN 13120 + A1**

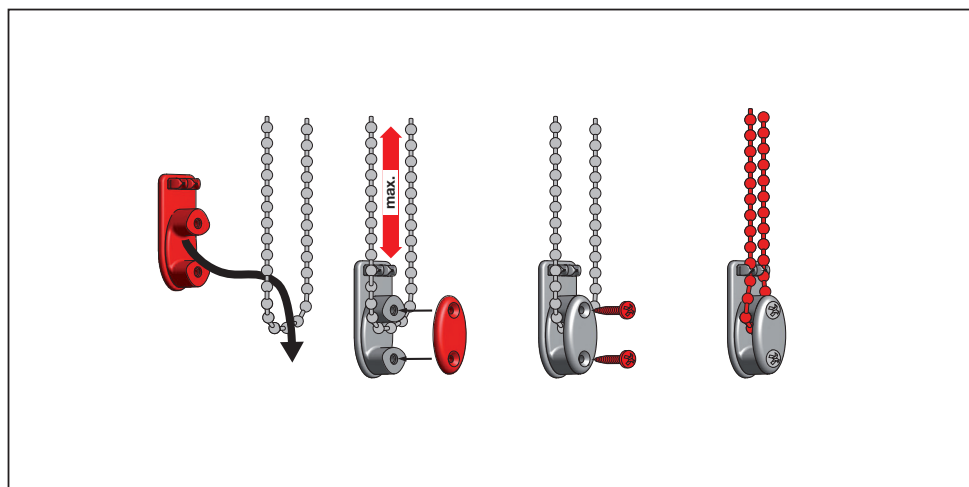
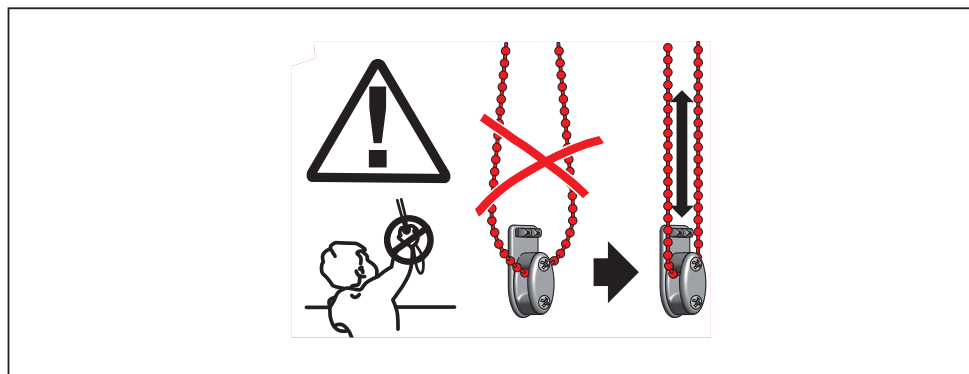
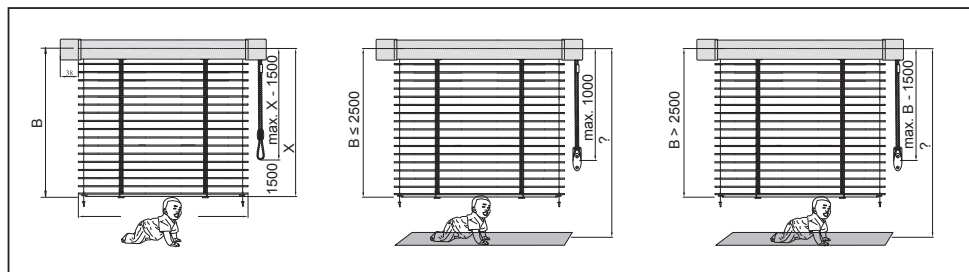

<p><b>CZ VAROVÁNÍ</b></p> <ul style="list-style-type: none"> <li>• Máte děti se mohou uškrtit na smýkácích, stahovacích šňurách, řetězích, páskách nebo vnitřních šňurách, které slouží k ovládní produktu. Mohou si šňury také omotat kolem krku.</li> <li>• Abyste předěleli uškrcení a zámotání se, uchovávejte šňury mimo dosah malých dětí.</li> <li>• Přesuněte postele, dětské postýlky a nábytek směrem od ovládacích šňur.</li> <li>• Nesažujte šňury dohromady. Ujistěte se, že šňury nejsou přebroucené a nevytvářejí smyčky.</li> <li>• Abyste snížili možnost takového nehody namontujte a používejte příložené bezpečnostní zařízení podle pokynů k instalaci těchto zařízení.</li> </ul> <p><i>Podle normy EN 13120</i></p>	<p><b>UK WARNING</b></p> <ul style="list-style-type: none"> <li>• Young children can be strangled by loops in pull cords, chains, tapes and inner cords that operate the product. They can also wrap cords around their necks.</li> <li>• To avoid strangulation and entanglement, keep cords out of reach of young children.</li> <li>• Move beds, cots and furniture away from window covering cords.</li> <li>• Do not tie cords together. Make sure cords do not twist and create a loop.</li> <li>• Install and use the included safety devices according to the installation instructions on these devices to reduce possibility of such an accident.</li> </ul> <p><i>According to EN 13120</i></p>	<p><b>FR MISE EN GARDE</b></p> <ul style="list-style-type: none"> <li>• Les jeunes enfants peuvent s'étouffer ou s'emmerler avec les cordons de levage, la chaînette, et les cordes qui actionnent les stores. Ils peuvent également enrouler les cordons autour de leur cou.</li> <li>• Pour leur éviter de s'étouffer ou de s'emmerler dans les cordons, maintenez ces derniers hors de portée des jeunes enfants.</li> <li>• Placez les lits, berceaux et mobilier à l'écart des cordons, cordes ou chaînettes de store.</li> <li>• Ne nouez pas les cordons ensemble. Veillez à ce qu'ils ne s'enroulent pas en formant une boucle.</li> <li>• Installez et utilisez les dispositifs de sécurité inclus conformément aux instructions d'installation indiquées sur ces dispositifs pour réduire le risque d'un accident.</li> </ul> <p><i>Conformément à la norme EN 13120</i></p>	<p><b>IT ATTENZIONE</b></p> <ul style="list-style-type: none"> <li>• Il cappio formato dalle corde e dalle catenelle che manovrano le tende possono costituire un potenziale rischio di strangolamento per i bambini.</li> <li>• Evitare che i bambini manovino o giochino con le corde.</li> <li>• Le corde dovrebbero sempre essere manovrate sotto la supervisione di adulti.</li> <li>• Non legare insieme i cavi. Accertarsi che non si attorciglino o di avvolgano tra loro.</li> <li>• Installare e usare dispositivi di sicurezza secondo le istruzioni per ridurre la possibilità di incidenti.</li> </ul> <p><i>lit. EN 13120</i></p>
<p><b>SK VÝSTRAHA</b></p> <ul style="list-style-type: none"> <li>• Máte deti sa môžu uškrtiť na slúčkach na ťahacích šnúrach, reťazách, páskach a vnútorných šnúrach, ktoré slúžia na ovládanie výrobku. Taktisto môže dieťať k omotaním šnúry okolo krku dieťaťa.</li> <li>• Aby sa odstránilo riziko uškrcenia a zmotania, šňury ukladajte mimo dosahu malých detí.</li> <li>• Postele, postýlky a nábytok presuňte pred šňurami na výrobkoch používaných na zariadenie okna.</li> <li>• Šňury nesažujte dohromady. Dajte na to, aby šňury nepretáčali a nevytvárali slučky.</li> <li>• Na tieto výrobky nainštalujte v súlade s instalačnými pokynmi príložené bezpečnostné zariadenia a používajte ich. Znížte tým riziko výskytu takejto nehody.</li> </ul> <p><i>Podľa normy EN 13120</i></p>	<p><b>DE WARNHINWEIS</b></p> <ul style="list-style-type: none"> <li>• Kleine Kinder können durch Schlingen in Zugsträhnen, Ketten, Gurten und innen befindlichen Schürnen zum Bezügen des Produktes stranguliert werden.</li> <li>• Schürne sind aus der Reichweite von Kindern zu halten, um Strangulierung und Verwicklung zu vermeiden. Die Hals eines Kindes kann in Schürne verwickelt werden.</li> <li>• Betten, Kinderbetten und Möbel sind entfernt von Schürnen für Fensterbedeckungen aufzustellen.</li> <li>• Schürne dürfen nicht miteinander verknüpft werden. Es ist sicherzustellen, dass sich Schürne nicht verdrehen und eine Schlinge bilden.</li> <li>• Um das Risiko derartigen Unfälle zu verringern, bitte die mitgelieferten Sicherheitsvorrichtungen gemäß der Montageanleitung installieren und verwenden.</li> </ul> <p><i>Entspricht EN 13120</i></p>	<p><b>NL WAARSCHUWING</b></p> <ul style="list-style-type: none"> <li>• Jonge kinderen kunnen verstrikt raken in de lus van de trekkoorden, kettingen, banden en koorden waarmee de raambeekleding bediend wordt. Ook kunnen ze koorden om hun hals wikkelen.</li> <li>• Houid, om wurging en verstikking te voorkomen, de koorden buiten het bereik van jonge kinderen.</li> <li>• Plaats bedden, wiegen en ander meubilair uit de buurt van de koorden van raambeekleding.</li> <li>• Knoop de koorden niet aan elkaar. Zorg dat de koorden niet verstrengd raken of een lus vormen.</li> <li>• Installeer een gebruik de bijgeleverde onderdelen voor kindveiligheid overeenkomstig de installatie-instructies om het risico op verstikking en verstrengeling te verkleinen. In overeenstemming met EN 13120</li> </ul>	<p><b>ES ADVERTENCIA</b></p> <ul style="list-style-type: none"> <li>• Los niños pequeños pueden estrangularse con los cordones, las cadenas o las cintas que accionan las cortinas de las ventanas. También pueden enrollarse las cuerdas alrededor del cuello.</li> <li>• Para evitar los estrangulamientos y los enredos, mantenga los cordones alejados de los niños.</li> <li>• Aleje las camas, las cunas y los muebles de las cuerdas de las cortinas.</li> <li>• No ate los cables juntos. Evite que los cables se retuerzan y que formen nudos.</li> <li>• Instale y utilice los dispositivos de seguridad incluidos de conformidad con las instrucciones de instalación de los dispositivos, para reducir así los riesgos de accidente.</li> </ul> <p><i>Según norma EN 13120</i></p>
<p><b>RO AVERTISMENT</b></p> <ul style="list-style-type: none"> <li>• Copiii mici pot fi strangulați de buclele șnurilor de sursurire de acționare. Întrețute, benzile și firele interioare care acționează produsul. Aceștia își pot înfășura, de asemenea, șnururile în jurul gâtului.</li> <li>• Pentru a evita strangularea și încurcarea cablurilor, nu lăsați șnururile la îndemâna copiilor.</li> <li>• Înlocuiți paturile, pătuțele pentru copii și mobilierul de șnurire la o distanță sigură de șnururi.</li> <li>• Nu legați firele împreună. Asigurați-vă că firele nu se răucesc și nu creează o buclă.</li> <li>• Montați produsele și utilizați dispozitivele de siguranță furnizate conform instrucțiunilor de instalare de pe acestea pentru a reduce posibilitatea apariției unui astfel de accident.</li> </ul> <p><i>Conform cu EN 13120</i></p>	<p><b>HU FIGYELMEZTETÉS</b></p> <ul style="list-style-type: none"> <li>• A kisebb gyermeknek fulladással okozhatják a terméknek működésétől húzó körték a tekeréshétek.</li> <li>• A fulladás és beakadás ellenében elkerülendő tartás a zsinórokat a kisebb gyermekköli.</li> <li>• Távolítsa el az ágyakat, gyermekágyakat és bétorkokat az ablakok feletti zsinóroktól.</li> <li>• Ne kössön össze zsinórokat. Ugyeljen arra, hogy a zsinórok ne tekeredjenek meg, és ne keletkezzen rugtuk hurok.</li> <li>• Az eszközökön található szerelési útmutató szerint szerelje be és használja a tartozék biztonsági eszközöket, hogy csökkentse az ilyen balesetek lehetőségét.</li> </ul> <p><i>Az EN 13120 szerint</i></p>	<p><b>NO ADVARSEL</b></p> <ul style="list-style-type: none"> <li>• Små barn kan bli kvalt i sløyfen på trekkoorden, kjedes tape og snorer på solskjerming. De kan også vikles snorer rundt halsen sin.</li> <li>• For å unngå kvelling og innvikling, må ikke små barn få tilgang til snorene.</li> <li>• Flytt senger, springkølesenger og møbler bort fra snorene på vindustikklingen.</li> <li>• Ikke knytt ledningene sammen. Pass på at ikke ledningene vis og danner en sløyfe.</li> <li>• Installer og bruk det medfølgende sikkerhetsutrust til i henhold til installasjonsanvisningene, slik at du reduserer sannsynligheten for et slikt uhell.</li> </ul> <p><i>lit. EN 13120</i></p>	<p><b>DK ADVARSEL</b></p> <ul style="list-style-type: none"> <li>• Små børn kan blive kvalt i løkken af kæder, bånd og snore, der bruges til betjening af gardinproduktet. De kan også vikles snore omkring halsen.</li> <li>• For at undgå at børn bliver kvalt eller vilkled ind i snore, bør snorene holdes udenfor små børns rækkevidde.</li> <li>• Placer senge, vugger og andre møbler således at disse ikke kan bruges til at komme tæt på produktene.</li> <li>• Bind ikke ledningerne sammen. Sørg for at ledningerne ikke drejer sig og laver en sløjfe.</li> <li>• For at reducere risikoen for en sådan ulykke skal de medfølgende sikkerhedsanordninger installeres og bruges i henhold til installationsvejledningen på disse anordninger.</li> </ul> <p><i>I henhold til EN 13120</i></p>
<p><b>SL OPOZORILO</b></p> <ul style="list-style-type: none"> <li>• Majhni otroci se lahko zadušijo z zankami vnetičnih vrvic, veričih, trakov in dvižnih vrvic za upravljanje izdelka. Vrvice si lahko ovijajo okoli vratu.</li> <li>• Vrvice hranite izven dosega majhnih otrok, da se izognete zadušitvi in zapletanju.</li> <li>• Postelje, žibice in pohištvo odmaknite stran od vrvic, ki zakrivajo okna.</li> <li>• Vrvice ne zavežite skupaj. Vrvice ne smejo zvijati in tvoriti zank.</li> <li>• Da se izognete možnosti take nesreče, na te naprave namestite in na njih uporabljajte priložene varnostne naprave v skladu z navodili za namestitve.</li> </ul> <p><i>V skladu s standardom EN 13120</i></p>	<p><b>BC ПРЕДУПРЕЖДЕНИЕ</b></p> <ul style="list-style-type: none"> <li>• Маленькие дети могут задушиться на петлях в шнурах, веревках, тросах и подъемных тросах для управления изделием. Шнуры могут закручиваться вокруг шеи.</li> <li>• Чтобы избежать задушения и интравитации, держите шнуры и шнуры вдали от доступа на детей.</li> <li>• Преместьте кровати, колыбели и мебель вдали от шнура и шнуров на окне.</li> <li>• Не связывайте шнуры вместе. Шнуры не должны скручиваться и образовывать петли.</li> <li>• Чтобы избежать такой опасности, используйте устройства для безопасности споряд инструкции за монтажом на эту конструкцию, за да уменьшить опасность от такого инцидента.</li> </ul> <p><i>Согласно EN 13120</i></p>	<p><b>SV VARNING</b></p> <ul style="list-style-type: none"> <li>• Små barn kan strypas av dragsnören, kedjet band och rep som används till gardiner och markiser eftersom de kan linda dem runt halsen.</li> <li>• Placera snören, band m. utom räckhåll för små barn så att de inte stryps eller trasslar in sig.</li> <li>• Placera barn- och spädbarnar på avstånd från snören eller markisband etc.</li> <li>• Knyt inte ihop snörena. Se till att snörena inte tvinnar sig och knyter en ögla.</li> <li>• Installera och använd de medföljande säkerhetsanordningarna i enlighet med installationsanvisningarna på dessa, för att minska risken för en olycka.</li> </ul> <p><i>I enlighet med EN 13120</i></p>	<p><b>PL OSTRZEŻENIE</b></p> <ul style="list-style-type: none"> <li>• Niebezpieczeństwo uduszenia się przez male-dzieci pętl sznurów, lin i sznurki oraz taśmami i sznurkami dźwigowymi. Małe dzieci mogą owijać sznurki, sznury wokół szyi.</li> <li>• Aby zapobiec uduszeniu i zaplątaniu się w sznurki, należy trzymać sznurki z dala od zasięgu dzieci.</li> <li>• Meble, łóżka i krzesełka odbezpieczajmy się w pobliżu sznurków sterujących należy przesuwać.</li> <li>• Należy zapobiegać sklejaniu się i tworzeniu pętle z sznurków. Nie można ich ze sobą wiązać.</li> <li>• Należy zamontować i korzystać z komponentów zapewniających bezpieczeństwo, zgodnie z instrukcją montażu. Pomocze to zapobiec wypadkom.</li> </ul> <p><i>Zgodnie z EN 13120</i></p>

